

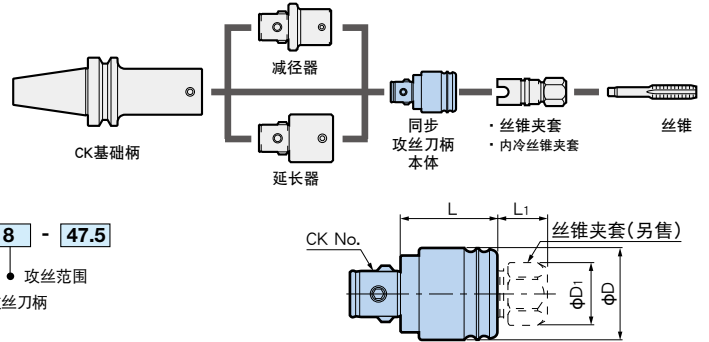

同步攻丝刀柄 (STC型) M2~M30

- 采用快换式丝锥夹套, 可实现快速交换。
与CK基础柄组合, 配置自如。



本体型号	攻丝范围	对应基础柄 CK No.	ϕD	ϕD_1	L	L ₁	本体质量 (kg)	丝锥夹套
CK2-STC 8-47.5	M 2 ~ M 4	CK2	25.5	15.8	30.5	17	0.10	TC 8-d
	M 5 ~ M 8			19				
CK3-STC12-66	M 3 ~ M12	CK3	32	22	36	30	0.18	TC12-d
CK4-STC20-72	M 8 ~ M12	CK4	44	22	47	25	0.42	TC20-d
	M14 ~ M20			31				
CK5-STC30-92	M20 ~ M30	CK5	55	41	54	38	0.72	TC30-d

1. 不附带丝锥夹套, 请另行订购。
2. 不适用于无同步攻丝功能的机床。
3. 使用TC型内冷夹套时, L₁的尺寸会增加5mm。

关于基础柄请参阅A71

TC型丝锥夹套 (另售品)



关于丝锥夹套请参阅A135

内冷丝锥夹套请参阅A136

CK浮动攻丝刀柄E型 M3~M24

- 需要加长攻丝柄时, 只需与加长型CK基础柄组合, 非常方便。

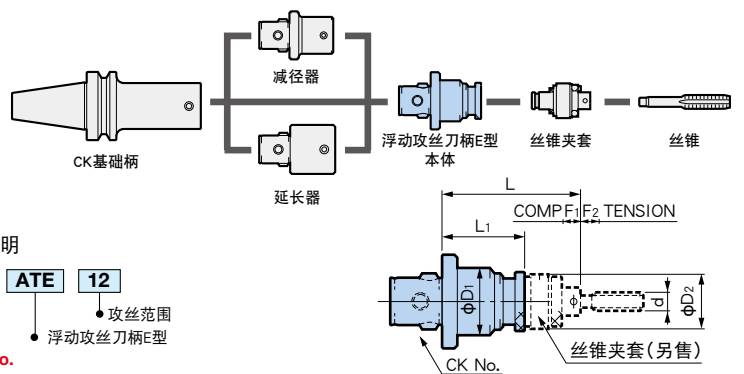

本体型号	攻丝范围	对应基础柄 CK No.	ϕD_1	ϕD_2	L	L ₁	F ₁	F ₂	质量 (kg)	丝锥夹套
CK6-ATE12	M 3 ~ M12	CK6	47	38.5	90	50	5	10	0.9	TCE12-d
CK6-ATE24	M10 ~ M24		64	58.5	135	80	7	15	1.8	TCE24-d

1. 本攻丝刀柄的丝锥夹套中组装有扭矩限制器。
2. 可使用延长器进行深孔攻丝。
3. 不附带攻丝刀柄夹套, 请另行订购。

关于基础柄请参阅A71

TCE型丝锥夹套 (另售品)



关于丝锥夹套请参阅A138